

Информационен лист | Номер на артикул: 2001-1311/1000-411

Компонентна клема; 3-проводн.; с диод 1N4007; анод, дясна страна; за DIN шина 35 x 15 и 35 x 7.5; 1,5 mm²; Push-in CAGE CLAMP®; 1,50 mm²; сив

www.wago.com/2001-1311/1000-411

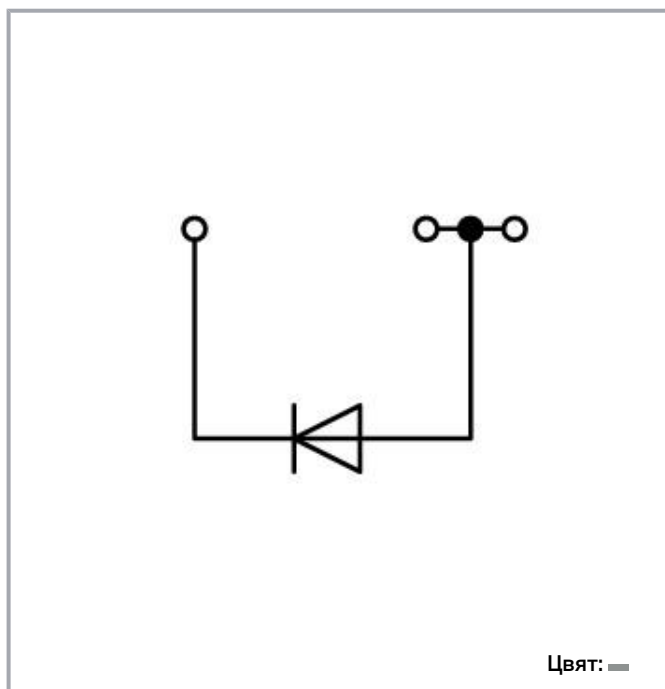

Данни

Electrical data

Nominal voltage	250 V
Reverse voltage	1 000 V

Ratings per IEC/EN

Ratings per	IEC/EN 60947-7-1
Rated current	0,5 A

Ratings per UL

Approvals per	UL 1059
Rated voltage UL (Use Group B)	600 V
Rated current UL (Use Group B)	15 A
Rated voltage UL (Use Group C)	600 V

Подлежи на промяна. Моля, обърнете внимание и на допълнителната документация на продукта!

ВАГО България ООД
Бизнес център Сердика
Бул."Акад. Иван Гешов" 2Е | Сграда 1, ет. 4, офис 417 | 1330 София
Тел.: +359 2 489 46 09 | Тел.: +359 2 489 46 10
Имейл: sales.bg@wago.com

Имате ли въпроси относно нашите продукти?
Винаги ще се радваме да получим вашето обаждане на +359 2 489 46 09.



Rated current UL (Use Group C)	15 A
--------------------------------	------

Connection data

Total number of connection points	3
Total number of potentials	1
Number of levels	1
Number of jumper slots	1

Connection 1

Connection technology	Push-in CAGE CLAMP®
Actuation type	Push-in Operating tool
Connectable conductor materials	Copper
Nominal cross-section	1,5 mm ²
Solid conductor	0,25 ... 2,5 mm ² / 22 ... 14 AWG
Solid conductor; push-in termination	0,75 ... 2,5 mm ² / 18 ... 14 AWG
Fine-stranded conductor	0,25 ... 2,5 mm ² / 22 ... 14 AWG
Fine-stranded conductor; with insulated ferrule	0,25 ... 1,5 mm ² / 22 ... 16 AWG
Fine-stranded conductor; with ferrule; push-in termination	0,75 ... 1,5 mm ² / 18 ... 16 AWG
Note (conductor cross-section)	Depending on the conductor characteristic, a conductor with a smaller cross-section can also be inserted via push-in termination.
Strip length	9 ... 11 mm / 0.35 ... 0.43 inch
Wiring direction	Front-entry wiring

Physical data

Width	4,2 mm / 0.165 inch
Height	59,2 mm / 2.33 inch
Depth from upper edge of DIN-rail	32,9 mm / 1.295 inch

Mechanical data

Mounting type	DIN-35 rail
Marking level	Center/side marking

Material data

Note on material data	Information on material data can be found here
Color	сив

Подлежи на промяна. Моля, обърнете внимание и на допълнителната документация на продукта!

ВАГО България ООД
 Бизнес център Сердика
 Бул."Акад. Иван Гешов" 2Е | Сграда 1, ет. 4, офис 417 | 1330 София
 Тел.: +359 2 489 46 09 | Тел.: +359 2 489 46 10
 Имейл: sales.bg@wago.com

Имате ли въпроси относно нашите продукти?
 Винаги ще се радваме да получим вашето обаждане на +359 2 489 46 09.





Insulation material	Polyamide (PA66)
Flammability class per UL94	V0
Fire load	0,125 MJ
Weight	5 g





Commercial data

Product Group	22 (TOPJOB S)
PU (SPU)	100 Stück
Packaging type	box
Country of origin	CN
GTIN	4045454537579
Customs tariff number	85369010000

Изискват се аксесоари**Крайна капачка**

End plate		
	Артикул №: 2002-1391 Крайна и междинна пластина; 0,8 mm дебелина; сив	www.wago.com/2002-1391
	Артикул №: 2002-1392 Крайна и междинна пластина; 0,8 mm дебелина; оранжев	www.wago.com/2002-1392

Допълнителни аксесоари**Ferrule**

Ferrule		
	Артикул №: 216-241 Накрайник; Втулка за 0.5 mm ² / 20 AWG; изолиран; електр. калаено покритие; електролитна мед; газонепроницаем; съгл. DIN 46228, Част 4/09.90; бял	www.wago.com/216-241
	Артикул №: 216-242 Накрайник; Втулка за 0.75 mm ² / 18 AWG; изолиран; електр. калаено покритие; електролитна мед; газонепроницаем; съгл. DIN 46228, Част 4/09.90; сив	www.wago.com/216-242
	Артикул №: 216-243 Накрайник; Втулка за 1 mm ² / AWG 18; изолиран; електр. калаено покритие; електролитна мед; газонепроницаем; съгл. DIN 46228, Част 4/09.90; червен	www.wago.com/216-243
	Артикул №: 216-244 Накрайник; Втулка за 1,5 mm ² / AWG 16; изолиран; електр. калаено покритие; електролитна мед; газонепроницаем; съгл. DIN 46228, Част 4/09.90; черен	www.wago.com/216-244

Монтаж

Mounting accessories	
----------------------	--

Подлежи на промяна. Моля, обърнете внимание и на допълнителната документация на продукта!

ВАГО България ООД
 Бизнес център Сердика
 Бул."Акад. Иван Гешов" 2Е | Сграда 1, ет. 4, офис 417 | 1330 София
 Тел.: +359 2 489 46 09 | Тел.: +359 2 489 46 10
 Имейл: sales.bg@wago.com

Имате ли въпроси относно нашите продукти?
 Винаги ще се радваме да получим вашето обаждане на +359 2 489 46 09.

**Артикул №: 709-156**

Капак; Тип 3; подходящ за носещо покритие, тип 3; дължина 1 m; прозрачен

www.wago.com/709-156**Артикул №: 709-169**

Държач на капак; Тип 3; сив

www.wago.com/709-169**Защитно-предупредителен маркер**

Cover

**Артикул №: 2001-115**

Защитно-предупредителен маркер; със символ на високо напрежение, черно; за 5 клеми; жълт

www.wago.com/2001-115**Изолационен стопер**

Insulation stop

**Артикул №: 2001-171**Изолационен стопер; 0.25 - 0.5 mm²; 5 броя/лента; светло сивwww.wago.com/2001-171**Push-in type wire jumper**

Jumper

**Артикул №: 2009-412**

Жичен джъмпер тип „push-in“; изолиран; 60 mm дължина; черен

www.wago.com/2009-412**Артикул №: 2009-414**Жичен джъмпер тип „push-in“; 1,5 mm²; изолиран; 110 mm дължина; черенwww.wago.com/2009-414**Артикул №: 2009-416**Жичен джъмпер тип „push-in“; 1,5 mm²; изолиран; 250 mm дължина; черенwww.wago.com/2009-416**Jumpers**

Jumper

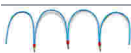
**Артикул №: 210-123**

Мост за обединяване на проводници; изолиран; син

www.wago.com/210-123**Артикул №: 2001-402**

Джъмпер; 2-пътен; изолиран; светло сив

www.wago.com/2001-402**Артикул №: 2001-403**

Джъмпер; 3-пътен; изолиран; светло сив

www.wago.com/2001-403**Артикул №: 2001-405**

Джъмпер; 5-пътен; изолиран; светло сив

www.wago.com/2001-405**Артикул №: 2001-406/020-000**

Делта джъмпер; изолиран; светло сив

www.wago.com/2001-406/020-000**Артикул №: 2001-405/011-000**

Джъмпер за свързване на звезда; 3-пътен; изолиран; светло сив

www.wago.com/2001-405/011-000

Подлежи на промяна. Моля, обърнете внимание и на допълнителната документация на продукта!

ВАГО България ООД

Бизнес център Сердика











Бул."Акад. Иван Гешов" 2Е | Сграда 1, ет. 4, офис 417 | 1330 София

Тел.: +359 2 489 46 09 | Тел.: +359 2 489 46 10









Имейл: sales.bg@wago.com

Имате ли въпроси относно нашите продукти?

Винаги ще се радваме да получим вашето обаждане на +359 2 489 46 09.

	Артикул №: 2001-407 Джъмпер; 7-пътен; изолиран; светло сив	www.wago.com/2001-407
	Артикул №: 2001-409 Джъмпер; 9-пътен; изолиран; светло сив	www.wago.com/2001-409
	Артикул №: 2001-406 Джъмпер; 6-пътен; изолиран; светло сив	www.wago.com/2001-406
	Артикул №: 2001-404 Джъмпер; 4-пътен; изолиран; светло сив	www.wago.com/2001-404
	Артикул №: 2001-410 Джъмпер; 10-пътен; изолиран; светло сив	www.wago.com/2001-410
	Артикул №: 2001-433 Джъмпер; от 1 до 3; изолиран; светло сив	www.wago.com/2001-433
	Артикул №: 2001-435 Джъмпер; от 1 до 5; изолиран; светло сив	www.wago.com/2001-435
	Артикул №: 2001-408 Джъмпер; 8-пътен; изолиран; светло сив	www.wago.com/2001-408
	Артикул №: 2001-437 Джъмпер; от 1 до 7; изолиран; светло сив	www.wago.com/2001-437
	Артикул №: 2001-436 Джъмпер; от 1 до 6; изолиран; светло сив	www.wago.com/2001-436
	Артикул №: 2001-440 Джъмпер; от 1 до 10; изолиран; светло сив	www.wago.com/2001-440
	Артикул №: 2001-438 Джъмпер; от 1 до 8; изолиран; светло сив	www.wago.com/2001-438
	Артикул №: 2001-434 Джъмпер; от 1 до 4; изолиран; светло сив	www.wago.com/2001-434
	Артикул №: 2001-439 Джъмпер; от 1 до 9; изолиран; светло сив	www.wago.com/2001-439
	Артикул №: 210-103 Мост за обединяване на проводници; изолиран; черен	www.wago.com/210-103
Маркиращи аксесоари		
Marking strip		
	Артикул №: 2009-110 Маркиращи ленти; за Smart Printer; на ролка; неразтегателни; без печат; тип закрепване чрез закопчаване; бял	www.wago.com/2009-110
Marker		
Артикул №: 2009-114/000-002		

Подлежи на промяна. Моля, обърнете внимание и на допълнителната документация на продукта!

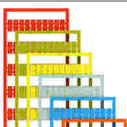
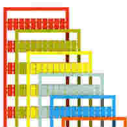
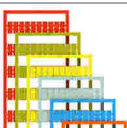
	WMB-Inline; за Smart Printer; 2000 броя на ролка; разтегателни от 4 - 4.2 mm; без печат; тип закрепване чрез закопчаване; жълт	www.wago.com/2009-114/000-002
	Артикул №: 2009-114/000-005 WMB-Inline; за Smart Printer; 2000 броя на ролка; разтегателни от 4 - 4.2 mm; без печат; тип закрепване чрез закопчаване; червен	www.wago.com/2009-114/000-005
	Артикул №: 2009-114/000-007 WMB-Inline; за Smart Printer; 2000 броя на ролка; разтегателни от 4 - 4.2 mm; без печат; тип закрепване чрез закопчаване; сив	www.wago.com/2009-114/000-007
	Артикул №: 2009-114/000-023 WMB-Inline; за Smart Printer; 2000 броя на ролка; разтегателни от 4 - 4.2 mm; без печат; тип закрепване чрез закопчаване; зелен	www.wago.com/2009-114/000-023
	Артикул №: 2009-114/000-006 WMB-Inline; за Smart Printer; 2000 броя на ролка; разтегателни от 4 - 4.2 mm; без печат; тип закрепване чрез закопчаване; син	www.wago.com/2009-114/000-006
	Артикул №: 2009-114/000-024 WMB-Inline; за Smart Printer; 2000 броя на ролка; разтегателни от 4 - 4.2 mm; без печат; тип закрепване чрез закопчаване; виолетов	www.wago.com/2009-114/000-024
	Артикул №: 2009-114/000-012 WMB-Inline; за Smart Printer; 2000 броя на ролка; разтегателни от 4 - 4.2 mm; без печат; тип закрепване чрез закопчаване; оранжев	www.wago.com/2009-114/000-012
	Артикул №: 2009-114 WMB-Inline; за Smart Printer; 2000 броя на ролка; разтегателни от 4 - 4.2 mm; без печат; тип закрепване чрез закопчаване; бял	www.wago.com/2009-114
	Артикул №: 793-4501/000-002 Маркировъчна карта WMB; като карта; разтегателни от 4 - 4.2 mm; без печат; тип закрепване чрез закопчаване; жълт	www.wago.com/793-4501/000-002
	Артикул №: 793-4501/000-006 Маркировъчна карта WMB; като карта; разтегателни от 4 - 4.2 mm; без печат; тип закрепване чрез закопчаване; син	www.wago.com/793-4501/000-006
	Артикул №: 793-4501 Маркировъчна карта WMB; като карта; разтегателни от 4 - 4.2 mm; без печат; тип закрепване чрез закопчаване; бял	www.wago.com/793-4501
	Артикул №: 793-4501/000-023 Маркировъчна карта WMB; като карта; разтегателни от 4 - 4.2 mm; без печат; тип закрепване чрез закопчаване; светло зелен	www.wago.com/793-4501/000-023

Артикул №: 793-4501/000-024

Подлежи на промяна. Моля, обърнете внимание и на допълнителната документация на продукта!

ВАГО България ООД
 Бизнес център Сердика
 Бул."Акад. Иван Гешов" 2Е | Сграда 1, ет. 4, офис 417 | 1330 София
 Тел.: +359 2 489 46 09 | Тел.: +359 2 489 46 10
 Имейл: sales.bg@wago.com

Имате ли въпроси относно нашите продукти?
 Винаги ще се радваме да получим вашето обаждане на +359 2 489 46 09.



Маркировъчна карта WMB; като карта; разтегателни от 4 - 4.2 mm; без печат; тип закрепване чрез закопчаване; виолетов www.wago.com/793-4501/000-024



Артикул №: 793-4501/000-005
Маркировъчна карта WMB; като карта; разтегателни от 4 - 4.2 mm; без печат; тип закрепване чрез закопчаване; червен www.wago.com/793-4501/000-005



Артикул №: 793-4501/000-007
Маркировъчна карта WMB; като карта; разтегателни от 4 - 4.2 mm; без печат; тип закрепване чрез закопчаване; сив www.wago.com/793-4501/000-007



Артикул №: 793-4501/000-012
Маркировъчна карта WMB; като карта; разтегателни от 4 - 4.2 mm; без печат; тип закрепване чрез закопчаване; оранжев www.wago.com/793-4501/000-012



Артикул №: 793-4501/000-017
Маркировъчна карта WMB; като карта; разтегателни от 4 - 4.2 mm; без печат; тип закрепване чрез закопчаване; зелен www.wago.com/793-4501/000-017



Артикул №: 793-501/000-002
Маркировъчна карта WMB; като карта; неразтегателни; без печат; тип закрепване чрез закопчаване; жълт www.wago.com/793-501/000-002

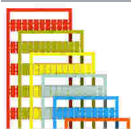

Артикул №: 793-501/000-007
Маркировъчна карта WMB; като карта; неразтегателни; без печат; тип закрепване чрез закопчаване; сив www.wago.com/793-501/000-007

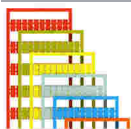

Артикул №: 793-501/000-017
Маркировъчна карта WMB; като карта; неразтегателни; без печат; тип закрепване чрез закопчаване; светло зелен www.wago.com/793-501/000-017

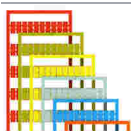

Артикул №: 793-501/000-012
Маркировъчна карта WMB; като карта; неразтегателни; без печат; тип закрепване чрез закопчаване; оранжев www.wago.com/793-501/000-012



Артикул №: 793-501/000-023
Маркировъчна карта WMB; като карта; неразтегателни; без печат; тип закрепване чрез закопчаване; зелен www.wago.com/793-501/000-023

Артикул №: 793-501/000-006

Подлежи на промяна. Моля, обърнете внимание и на допълнителната документация на продукта!

ВАГО България ООД
Бизнес център Сердика
Бул."Акад. Иван Гешов" 2Е | Сграда 1, ет. 4, офис 417 | 1330 София
Тел.: +359 2 489 46 09 | Тел.: +359 2 489 46 10
Имейл: sales.bg@wago.com

Имате ли въпроси относно нашите продукти?
Винаги ще се радваме да получим вашето обаждане на +359 2 489 46 09.



Маркировъчна карта WMB; като карта; неразтегателни; без печат; тип закрепване чрез закопчаване; син

www.wago.com/793-501/000-006



Артикул №: 793-501/000-005
Маркировъчна карта WMB; като карта; неразтегателни; без печат; тип закрепване чрез закопчаване; червен

www.wago.com/793-501/000-005



Артикул №: 793-501
Маркировъчна карта WMB; като карта; неразтегателни; без печат; тип закрепване чрез закопчаване; бял

www.wago.com/793-501



Артикул №: 793-501/000-024
Маркировъчна карта WMB; като карта; неразтегателни; без печат; тип закрепване чрез закопчаване; виолетов

www.wago.com/793-501/000-024

Инструмент

Operating tool

Артикул №: 210-648
Работен инструмент; Нож: 2.5 x 0.4 mm; с частично изолирана дръжка; ъглов; къс

www.wago.com/210-648

Артикул №: 210-647
Работен инструмент; Нож: 2.5 x 0.4 mm; с частично изолирана дръжка; многоцветен

www.wago.com/210-647



Артикул №: 210-719
Работен инструмент; Нож: 2.5 x 0.4 mm; с частично изолирана дръжка

www.wago.com/210-719

Крайна капачка

End plate

Артикул №: 2002-1393
Разделителна пластина; 2 mm дебелина; уголемен; сив

www.wago.com/2002-1393

Артикул №: 2002-1394
Разделителна пластина; 2 mm дебелина; уголемен; оранжев

www.wago.com/2002-1394

Тест и измерване

Testing accessories



Артикул №: 2009-174
Тестов щепселен адаптер; за тестов щепсел Ø 4 mm; за тестване на клеми TOPJOB®S, монтирани на шина; сив

www.wago.com/2009-174



Артикул №: 2009-182
Тестов отклонител; за макс. 2.5 mm²; свързване без инструменти за отделни тестови проводници 0.08 - 2.5 mm; сив

www.wago.com/2009-182



Артикул №: 2001-511
Модулен конектор TOPJOB®S; модулен; за слотове за джъмperi; 1-полюсен; 1,50 mm²; сив















www.wago.com/2001-511

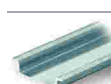

Артикул №: 2001-554
Модулен конектор TOPJOB®S; модулен; за слотове за джъмperi; 4-полюсен; 1,50 mm²; сив

www.wago.com/2001-554

Подлежи на промяна. Моля, обърнете внимание и на допълнителната документация на продукта!

	Артикул №: 2001-549 Празен модул; модулен; напр. за прескачане на обединени клеми; сив	www.wago.com/2001-549
	Артикул №: 2001-556 Модулен конектор TOPJOB®S; модулен; за слотове за джъмperi; 6-полюсен; 1,50 mm ² ; сив	www.wago.com/2001-556
	Артикул №: 2001-557 Модулен конектор TOPJOB®S; модулен; за слотове за джъмperi; 7-полюсен; 1,50 mm ² ; сив	www.wago.com/2001-557
	Артикул №: 2001-553 Модулен конектор TOPJOB®S; модулен; за слотове за джъмperi; 3-полюсен; 1,50 mm ² ; сив	www.wago.com/2001-553
	Артикул №: 2001-552 Модулен конектор TOPJOB®S; модулен; за слотове за джъмperi; 2-полюсен; 1,50 mm ² ; сив	www.wago.com/2001-552
	Артикул №: 2001-558 Модулен конектор TOPJOB®S; модулен; за слотове за джъмperi; 8-полюсен; 1,50 mm ² ; сив	www.wago.com/2001-558
	Артикул №: 2001-560 Модулен конектор TOPJOB®S; модулен; за слотове за джъмperi; 10-полюсен; 1,50 mm ² ; сив	www.wago.com/2001-560
	Артикул №: 2001-555 Модулен конектор TOPJOB®S; модулен; за слотове за джъмperi; 5-полюсен; 1,50 mm ² ; сив	www.wago.com/2001-555
	Артикул №: 2001-559 Модулен конектор TOPJOB®S; модулен; за слотове за джъмperi; 9-полюсен; 1,50 mm ² ; сив	www.wago.com/2001-559
Монтажна шина		
Mounting accessories		
	Артикул №: 210-197 Стоманена носеща шина; 35 x 15 mm; 1,5 mm дебелина; дължина 2 m; с прорези; подобно на EN 60715; сребрист	www.wago.com/210-197
	Артикул №: 210-198 Медна носеща шина; 35 x 15 mm; 2,3 mm дебелина; дължина 2 m; без прорези; съгласно EN 60715; цвят мед	www.wago.com/210-198
	Артикул №: 210-113 Стоманена носеща шина; 35 x 7,5 mm; 1 mm дебелина; дължина 2 m; без прорези; съгласно EN 60715; сребрист	www.wago.com/210-113
	Артикул №: 210-118 Стоманена носеща шина; 35 x 15 mm; 2,3 mm дебелина; дължина 2 m; без прорези; съгласно EN 60715; сребрист	www.wago.com/210-118
	Артикул №: 210-112 Стоманена носеща шина; 35 x 7,5 mm; 1 mm дебелина; дължина 2 m; с прорези; съгласно EN 60715; "Ширина на отвора 25 mm; сребрист	www.wago.com/210-112
	Артикул №: 210-114 Стоманена носеща шина; 35 x 15 mm; 1,5 mm дебелина; дължина 2 m; без прорези; подобно на EN 60715; сребрист	www.wago.com/210-114
	Артикул №: 210-115	

Подлежи на промяна. Моля, обърнете внимание и на допълнителната документация на продукта!

ВАГО България ООД
Бизнес център Сердика
Бул."Акад. Иван Гешов" 2Е | Сграда 1, ет. 4, офис 417 | 1330 София
Тел.: +359 2 489 46 09 | Тел.: +359 2 489 46 10
Имейл: sales.bg@wago.com

Имате ли въпроси относно нашите продукти?
Винаги ще се радваме да получим вашето обаждане на +359 2 489 46 09.



Стотанена носеща шина; 35 x 7,5 mm; 1 mm дебелина; дължина 2 m; с прорези; съгласно EN 60715; "Ширина на отвора 18 mm; сребрист

www.wago.com/210-115

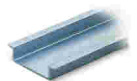

Артикул №: 210-196

Алуминиева носеща шина; 35 x 8,2 mm; 1,6 mm дебелина; дължина 2 m; без прорези; подобно на EN 60715; сребрист

www.wago.com/210-196

Изтегляния

Documentation

Bid Text

2001-1311/1000-411 X81 - Datei	Feb 19, 2019	xml 3,8 kB	Изтегляне
-----------------------------------	--------------	---------------	-----------

2001-1311/1000-411 docx - Datei	Aug 2, 2018	docx 15,3 kB	Изтегляне
------------------------------------	-------------	-----------------	-----------

Additional Information

Technical Section Technical explanations		pdf 2,2 MB	Изтегляне
---	--	---------------	-----------

CAD/CAE-Data

CAD data

2D/3D Models 2001-1311/1000-411		URL	Изтегляне
---------------------------------	--	-----	-----------

CAE data

EPLAN Data Portal 2001-1311/1000-411		URL	Изтегляне
--------------------------------------	--	-----	-----------

WSCAD Universe 2001-1311/1000-411		URL	Изтегляне
-----------------------------------	--	-----	-----------

ZUKEN Portal 2001-1311/1000-411		URL	Изтегляне
---------------------------------	--	-----	-----------

EPLAN Data Portal 2001-1311/1000-411		URL	Изтегляне
--------------------------------------	--	-----	-----------

WSCAD Universe 2001-1311/1000-411		URL	Изтегляне
-----------------------------------	--	-----	-----------

Подлежи на промяна. Моля, обърнете внимание и на допълнителната документация на продукта!

ВАГО България ООД
Бизнес център Сердика
Бул."Акад. Иван Гешов" 2Е | Сграда 1, ет. 4, офис 417 | 1330 София
Тел.: +359 2 489 46 09 | Тел.: +359 2 489 46 10
Имейл: sales.bg@wago.com

Имате ли въпроси относно нашите продукти?
Винаги ще се радваме да получим вашето обаждане на +359 2 489 46 09.

Environmental Product Compliance

Compliance Search

Environmental Product Compliance 2001-1311/1000-411

URL

Изтегляне

Component terminal block; 3-conductor; with diode 1N4007; anode, right side; for DIN-rail 35 x 15 and 35 x 7.5; 1.5 mm²; Push-in CAGE CLAMP®; 1,50 mm²; gray

Бележки за инсталиране

Conductor termination

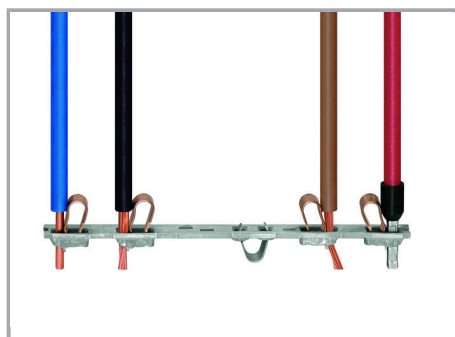

All conductor types at a glance

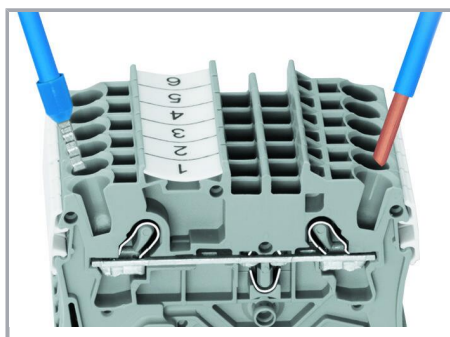

Push-in termination of solid and ferruled conductors

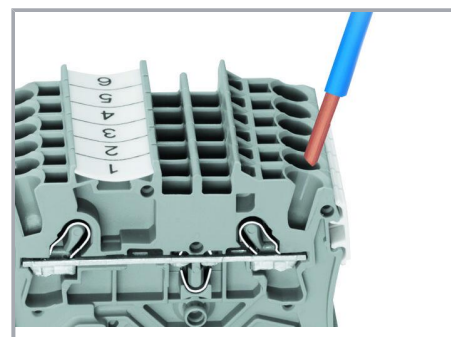

Inserting a conductor via push-in termination:

Solid conductors with cross-sections from either one size above, or up to two sizes below, the rated cross-section can be simply pushed in – no tools needed.

Подлежи на промяна. Моля, обърнете внимание и на допълнителната документация на продукта!

ВАГО България ООД
Бизнес център Сердика
Бул."Акад. Иван Гешов" 2Е | Сграда 1, ет. 4, офис 417 | 1330 София
Тел.: +359 2 489 46 09 | Тел.: +359 2 489 46 10
Имейл: sales.bg@wago.com

Имате ли въпроси относно нашите продукти?
Винаги ще се радваме да получим вашето обаждане на +359 2 489 46 09.



Inserting a conductor via operating tool:

Conductor termination – insulation stop

Connecting fine-stranded conductors without ferrules, or small cross-sectional conductors that cannot be pushed in, is performed similarly to the original CAGE CLAMP® – just use an operating tool.

Advantage:

To open the clamp, the operating tool is inserted vertically. The conductor entry is less than 15 degrees for easier wiring.

Commoning

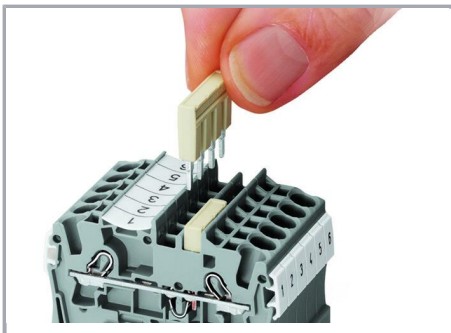

Insert push-in type jumper bar and push down until it hits backstop..

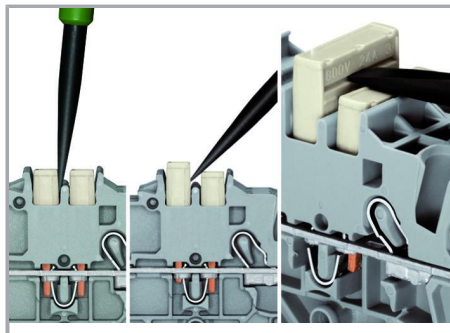

Removing a push-in type jumper bar:

Insert the operating tool between the jumper and partition wall of the dual jumper slots, then lift up the jumper.

Place the operating tool in the center of jumpers for up to five contacts (see above), or alternately on both sides for jumpers with more than five contacts.

Commoning

Подлежи на промяна. Моля, обърнете внимание и на допълнителната документация на продукта!

ВАГО България ООД
Бизнес център Сердика
Бул."Акад. Иван Гешов" 2Е | Сграда 1, ет. 4, офис 417 | 1330 София
Тел.: +359 2 489 46 09 | Тел.: +359 2 489 46 10
Имейл: sales.bg@wago.com

Имате ли въпроси относно нашите продукти?
Винаги ще се радваме да получим вашето обаждане на +359 2 489 46 09.



This star point jumper has been specially developed to create a "star point" and is used on motor terminal boards equipped with TOPJOB® S Rail-Mount Terminal Blocks.

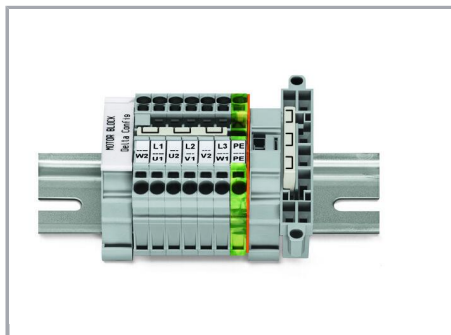

This delta jumper has been specially developed to create a delta configuration and is used on motor terminal boards equipped with TOPJOB® S rail-mount terminal blocks.

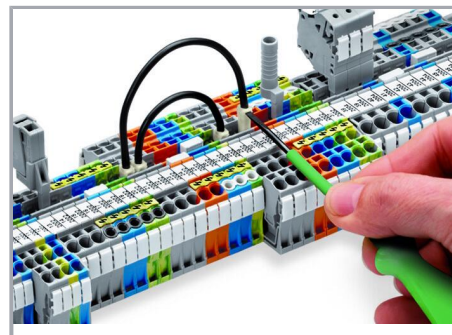

Push down the wire jumper until fully inserted. Lift the jumper with an operating tool for rewiring.

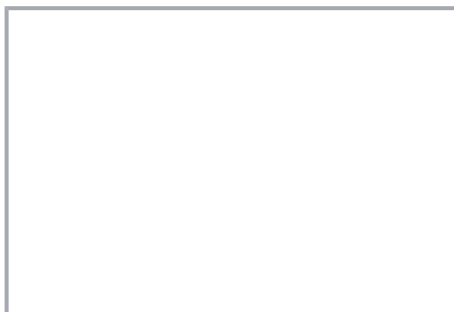

These diode terminal blocks have been specially developed for custom diode circuits, such as lamp test and collective fault signal circuits.

Testing

Подлежи на промяна. Моля, обърнете внимание и на допълнителната документация на продукта!

ВАГО България ООД
Бизнес център Сердика
Бул."Акад. Иван Гешов" 2Е | Сграда 1, ет. 4, офис 417 | 1330 София
Тел.: +359 2 489 46 09 | Тел.: +359 2 489 46 10
Имейл: sales.bg@wago.com

Имате ли въпроси относно нашите продукти?
Винаги ще се радваме да получим вашето обаждане на +359 2 489 46 09.

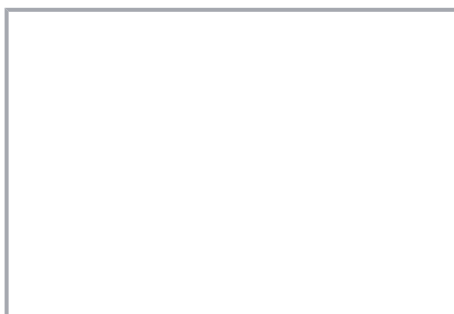

The modular TOPJOB® S connectors also connect conductors of the same size as the terminal blocks being used.

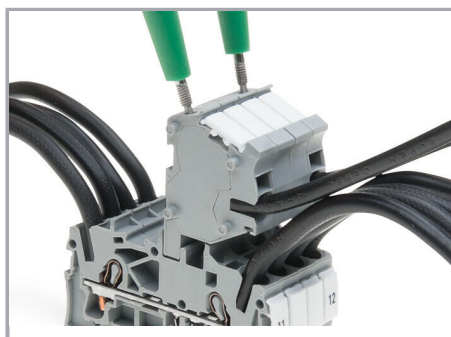

TOPJOB® S Connectors with a 2 mm Ø test socket for testing voltage via 2-pole voltage tester

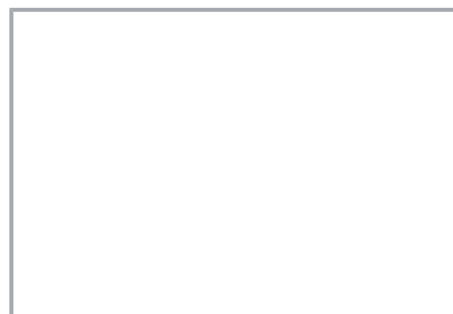

Rail-mount terminal block assembly for electric motor wiring

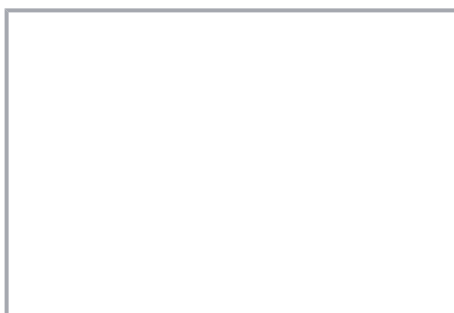

Test plug adapter (2009-174, CAT I) for 4 mm Ø plugs – compatible with 2000 to 2016 Series

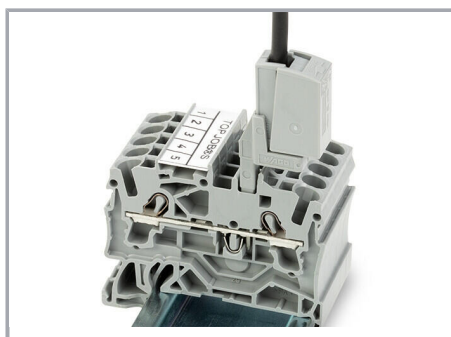

Testing tap (2009-182) for tool-free connection of test cables up to 2.5 mm² (12 AWG) – compatible with 2000 to 2016 Series

Marking

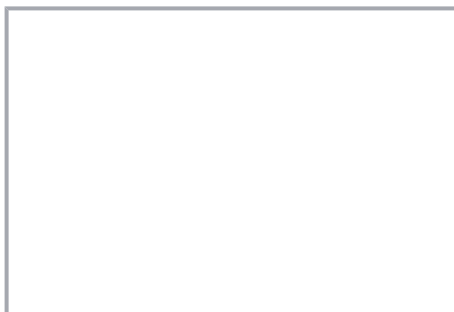

Snapping WMB Inline markers into marker slots.

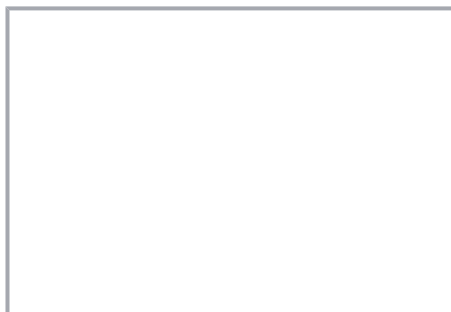

Подлежи на промяна. Моля, обърнете внимание и на допълнителната документация на продукта!

ВАГО България ООД
Бизнес център Сердика
Бул."Акад. Иван Гешов" 2Е | Сграда 1, ет. 4, офис 417 | 1330 София
Тел.: +359 2 489 46 09 | Тел.: +359 2 489 46 10
Имейл: sales.bg@wago.com

Имате ли въпроси относно нашите продукти?
Винаги ще се радваме да получим вашето обаждане на +359 2 489 46 09.



Polarized diode gates with a common cathode can be created using the following terminal blocks:

2001-1311/1000-410 or 2001-1311
/1000-411

Семейство продукти

TOPJOB® S

TOPJOB® S: In various industrial applications and modern building installations, WAGO's wide and versatile range of rail-mount terminal blocks provides more than just reliable electrical connections.

[Показване на всички продукти от семейството.](#)

Подлежи на промяна. Моля, обърнете внимание и на допълнителната документация на продукта!

ВАГО България ООД
Бизнес център Сердика
Бул."Акад. Иван Гешов" 2Е | Сграда 1, ет. 4, офис 417 | 1330 София
Тел.: +359 2 489 46 09 | Тел.: +359 2 489 46 10
Имейл: sales.bg@wago.com

Имате ли въпроси относно нашите продукти?
Винаги ще се радваме да получим вашето обаждане на +359 2 489 46 09.